

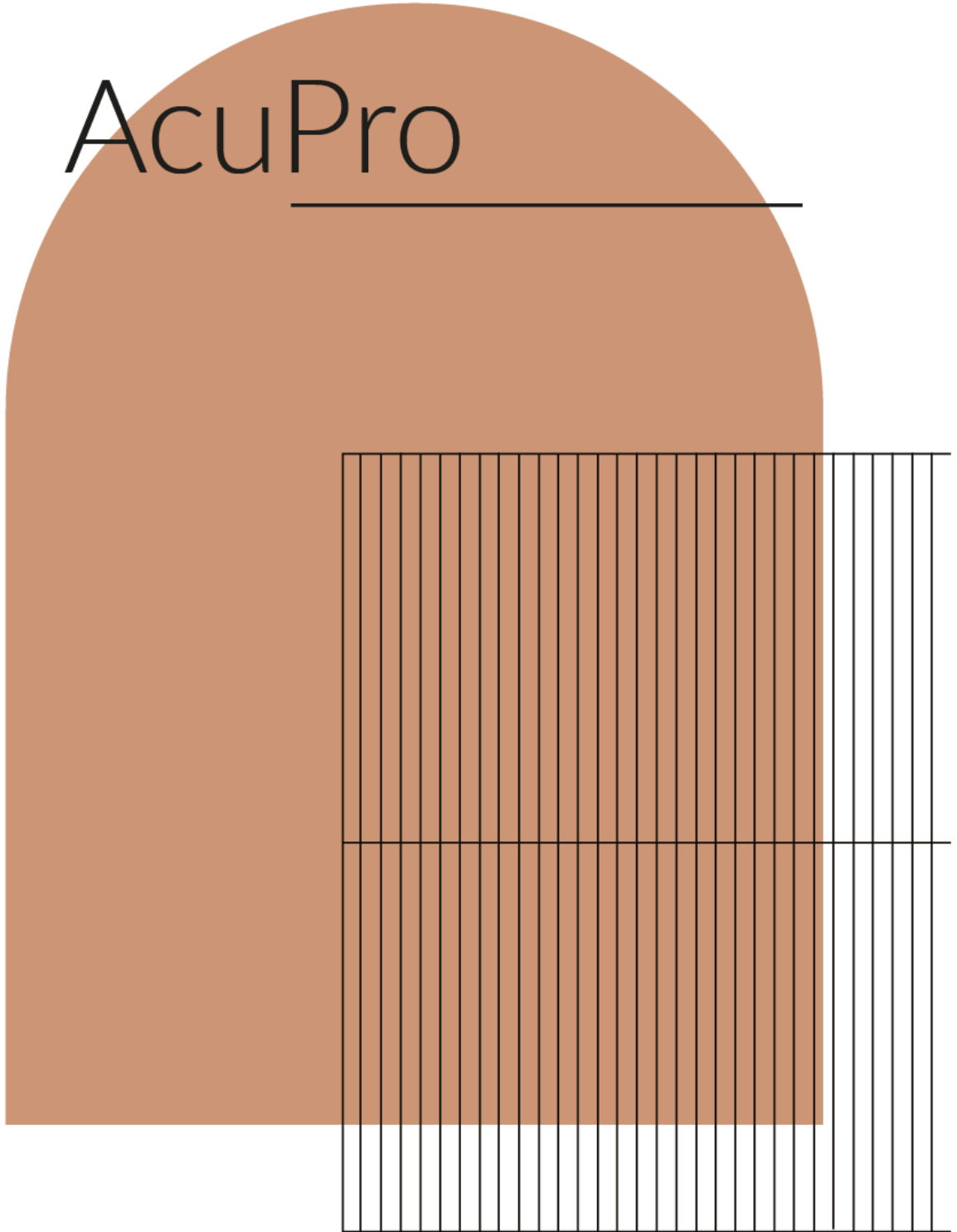

AcuPro





MARO Office Furniture

Od 30 lat dbamy o to, aby praca biurowa była komfortowa i ergonomiczna. Nasze meble świadczą o naszym profesjonalizmie i miłości do tego co robimy. Zamiłowanie do tworzenia rzeczy pięknych i funkcjonalnych sprawia, że z pasją szukamy nowych rozwiązań, które zamieniają pomysły w produkt, na coraz to wyższym poziomie. Wykorzystując innowacyjną myśl technologiczną, dokładamy wszelkich starań, by nasze produkty i rozwiązania były najwyższej jakości. Potwierdzają to certyfikaty ISO 9001 oraz Geprüfte Sicherheit. Zdecydowanie ułatwia to nasz park technologiczny, gdzie pod jednym dachem spotykają się światowej klasy technologie. Jako odpowiedzialny producent, chcemy minimalizować niekorzystny wpływ jaki wywieramy na środowisko naturalne, tego samego oczekując od naszych dostawców.

Nasz Park Maszynowy to gwarancja najwyższej jakości i precyzji. Dzięki inwestycji w nowe technologie oraz nieustanne poszukiwanie nieszablonowych rozwiązań, rozwijamy się każdego dnia. Dobrze wiemy, ile znaczy czynnik ludzki, dlatego część rzeczy robiona jest u nas ręcznie. Klejenie korpusów ład łukowych to praca, gdzie człowiek ma przewagę nad maszyną. Za to tam, gdzie potrzeba chirurgicznej dokładności i powtarzalności w krótkim czasie, wspomagamy się najnowszą technologią. Centrum obróbcze nawierca, frezuje i obrabia krawędzie z nadzwyczajną precyzją. Na jakość naszych mebli składają się setki prób i testów, dzięki którym jesteśmy pewni, że w tym temacie nie mamy sobie równych.



AcuPro

TRANSPORT

- Produkt dostarczany do klienta w paczkach.
- Przeznaczony do samodzielnego montażu.

GWARANCJA

- Produkty MARO 5 lat gwarancji.

KLASA POCHŁANIANIA DŹWIĘKU

- Klasa A.

CERTYFIKATY



CERTYFIKATY PŁYTA MELAMINOWANA



PROJEKT KOLEKCJI

STUDIO RYGALIK

Zrównoważony rozwój

Dowiedz się więcej o naszych działaniach.



maro.pl/firma/zrownowazony-rozwoj

AcuPro

by Studio Rygalik

KONSTRUKCJA

- Płyta wiórowa dwustronnie pokryta melaminą o podwyższonej trwałości - Klasa 1.
- Płyta o ograniczonej emisji formaldehydu E1.
- Stelaż z profili metalowych 30x30 mm, malowanych proszkowo.
- Elementy tapicerowane wykonane z pianki wtórnie lanej.

WYPOSAŻENIE

- W przypadku łączenia kilku paneli należy zamówić panel wydłużający, który zawiera dodatkowo elementy metalowe malowane proszkowo, łączące profile paneli, oraz wkładkę filcową, uzupełniającą szczelinę między skrajnymi elementami tapicerowanymi.
- Półka z płyty melaminowanej 12 mm - dostępna jako opcja. Maksymalne obciążenie półki - 5 kg.

WŁAŚCIWOŚCI AKUSTYCZNE

- Klasa pochłaniania dźwięku - **A** wg. normy **PN-EN ISO 354:2005**
- Współczynnik pochłaniania dźwięku (α_w) - 1,00

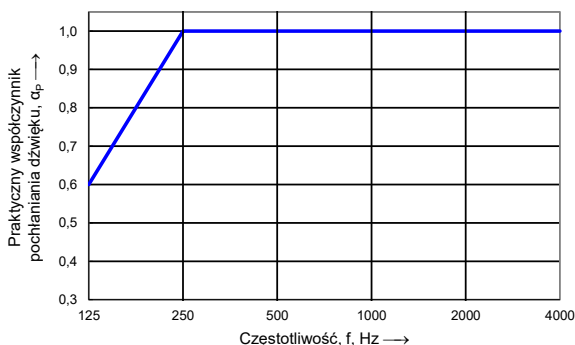
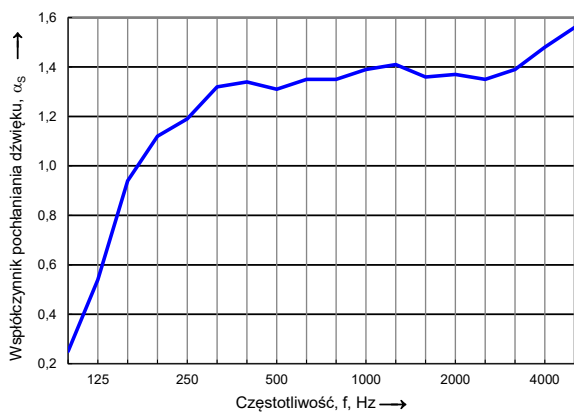

Panel ścienny AcuPro

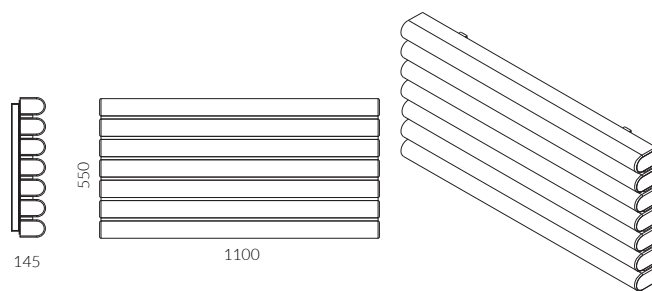

Panel wydłużający AcuPro

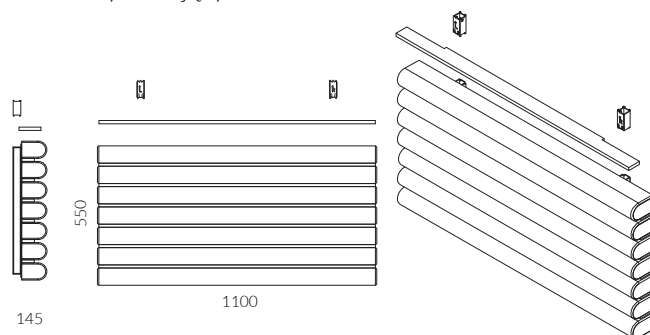

Półka AcuPro

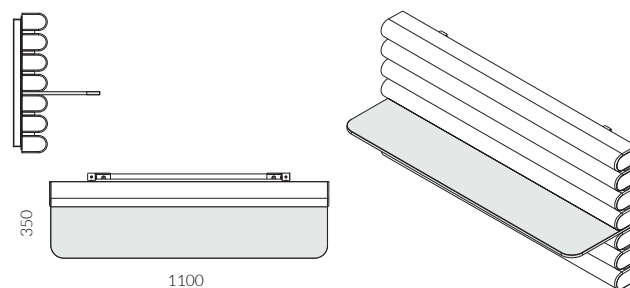

INFORMACJE DODATKOWE

- Odpowiedni dobór systemu montażowego do danej powierzchni w zakresie klienta.
- Kolorystyka wg oferty MARO

Akustyka / Kolorystyka

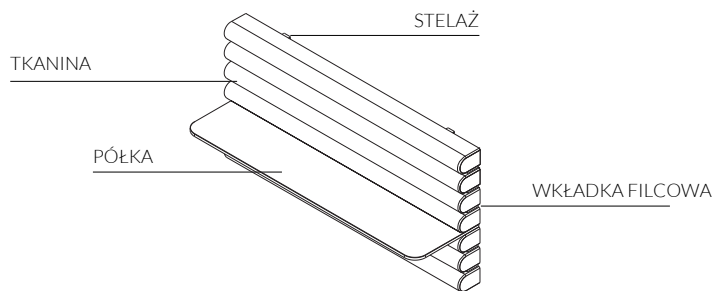

		Tkanina	Stelaż AcuPro	Wkładka filcowa	Półka 8 mm AcuPro
I GRUPA	Caldo	LC1	•		
		LC2	•		
		LC5	•		
		LC6	•		
		LC11	•		
		LC13	•		
		LC14	•		
		LC16	•		
		LC17	•		
		LC19	•		
	LT4	•			
	Terra	LT5	•		
		LT10	•		
		LT14	•		
		LT3	•		
II GRUPA	Synergy	CS45	•		
		CS44	•		
		CS46	•		
		CS49	•		
		CS56	•		
		CS74	•		
		CS73	•		
		CS79	•		
		CS59	•		
		CS62	•		
		CS08	•		
		CS16	•		
III GRUPA	Synergy Quilt	CSI08			
		CSV08			
		CSI59			
		CSV59			
STANDARD	Metal	M02 Biały	•		
		M01 Aluminium	•		
		M03 Beżowy	•		
		M05 Grafit	•		
		M04 Czarny	•		
TREND*	Metal	M06 Słonecznybeż			
		M09 BrudnyRóż			
		M08 Rudy			
		M07 ZgaszonyTurkus			
	Filc	Antracyt		•	
Melamina		STD 1 Biały			•
		STD 7 Grafit			•

Melamina

① STANDARD

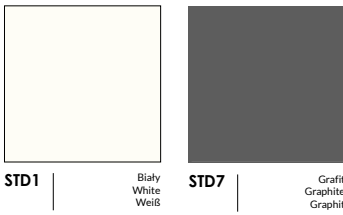

STD1 | Biały White Weiß
STD7 | Grafit Graphite Graphit

Metal

① STANDARD



M02 | Biały White Weiß
M01 | Aluminium
M03 | Beżowy Beige Beige
M05 | Grafit Graphite Graphit
M04 | Czarny Black Schwarz

Tkaniny

100% Polyester
100.000 Martindale cycles

① CALDO
Select by Lech



LC1 | **LC2** | **LC5** | **LC6** | **LC11**



LC13 | **LC14** | **LC16** | **LC17** | **LC19**

100% Recycled Polyester
67.000 Martindale cycles

① TERRA
Select by Lech



95% Virgin Wool, 5% Poliamid
100.000 Martindale cycles

② SYNERGY
Camira



CS45 | **CS44** | **CS46** | **CS49** | **CS56**

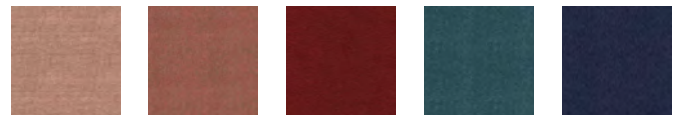

CS74 | **CS73** | **CS79** | **CS59** | **CS62**

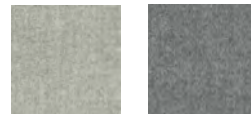

CS08 | **CS16**

Wszystkie nasze aktualne materiały znajdziesz online

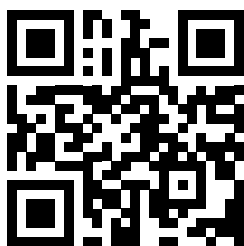

Odwiedź naszą stronę internetową maro.pl

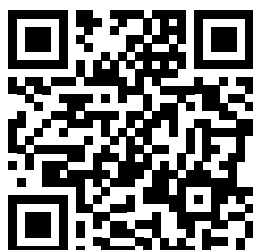

Znajdź zdjęcia i filmy w wysokiej jakości do zamieszczenia w swoich materiałach maro.cloud/photo

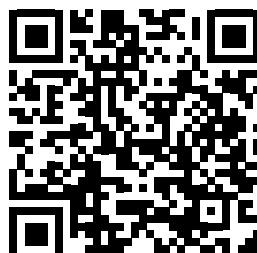

Znajdź bryły i katalogi maro.pl/design-tools/pliki-do-pobrania



Zamów meble online – strefa B2B shop.maro.pl



Fabryka Mebli Biurowych MARO Sp. z o.o.
PL 62-052 Komorniki, ul. Fabianowska 100

+48 61 890 00 00

maro@maro.pl

[MARO.pl](http://maro.pl)

Śledź nowości i dołącz do społeczności MARO

 [/@maroofficefurniture](https://www.linkedin.com/company/maroofficefurniture)

 [/@maroofficefurniture](https://www.facebook.com/maroofficefurniture)

 [@maroofficefurniture](https://www.instagram.com/maroofficefurniture)

 [/@maroofficefurniture](https://www.youtube.com/maroofficefurniture)

Zamówienia na materiały drukowane, próbki kolorystyczne, prosimy kierować na marketing@maro.pl

Ilustracje prezentowane w niniejszym dokumencie mają wyłącznie charakter poglądowy i nie stanowią żadnej formy umowy lub gwarancji – w szczególności dotyczy to prezentowanych kolorów oraz powierzchni meblowych stosowanych przez Fabrykę Mebli Biurowych MARO sp. z o.o. Aby uzyskać informacje dotyczące funkcji i konfiguracji, prosimy o kontakt z Fabryką Mebli Biurowych MARO sp. z o.o.

Wszelkie prezentowane informacje, w szczególności zdjęcia, specyfikacje, opisy, rysunki lub parametry techniczne, nie stanowią oferty w rozumieniu Kodeksu cywilnego oraz nie są wiążące i mogą ulec zmianie bez wcześniejszego powiadomienia.